

WORX®

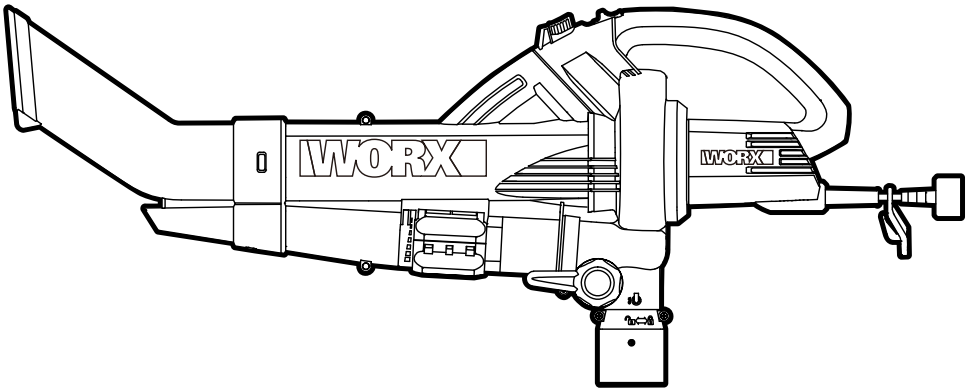

All-in-One Blower/Vac/Mulcher	EN	P06
Souffleur/Aspirateur/Broyeur Tout en 1	F	P12
Aspiradora/Soplador/Mulcher todo en uno	ES	P19



HELPLINE NUMBER
1-866-354-WORX (9679)

WG500.1 WG502.2

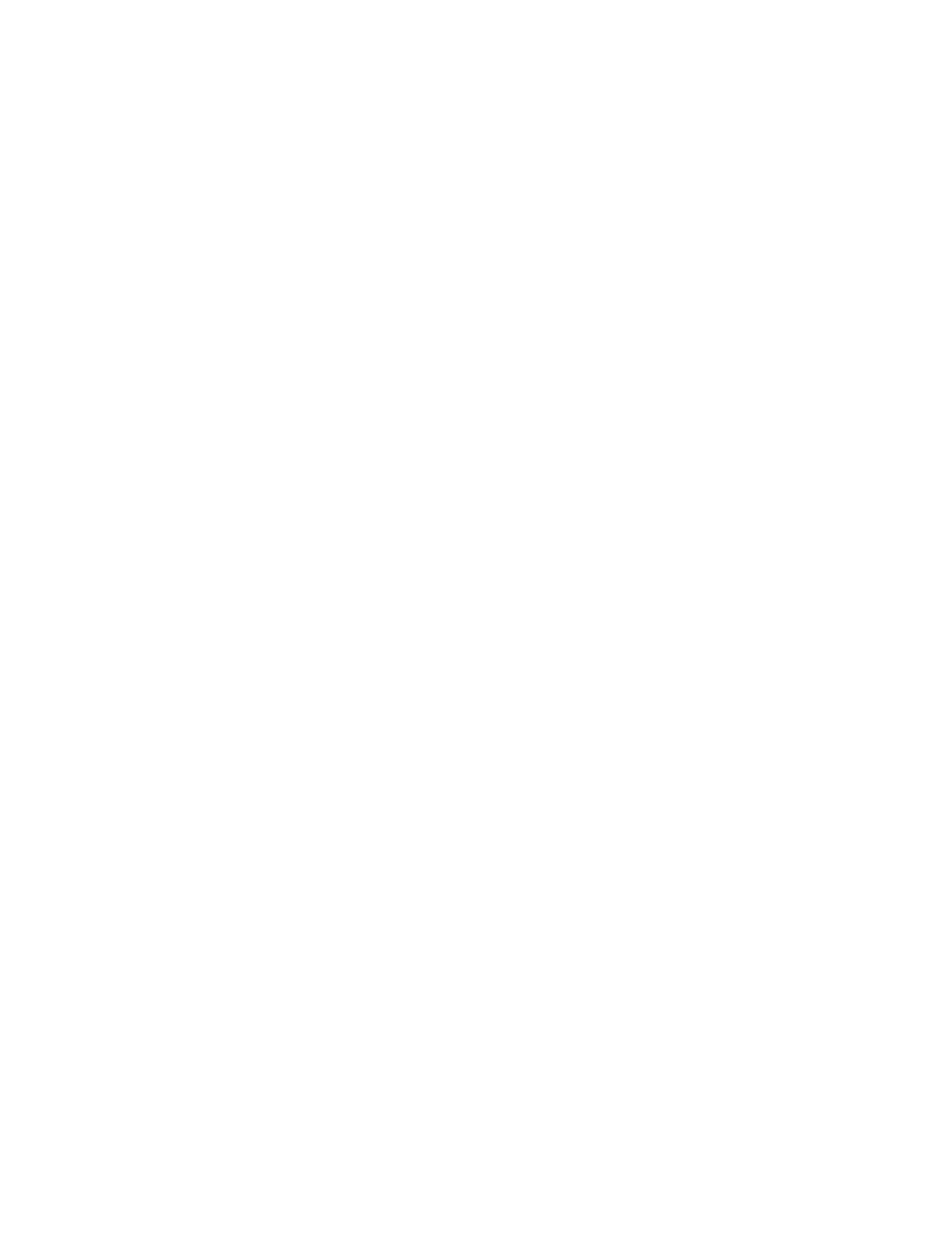



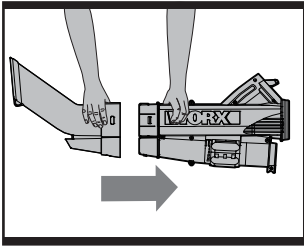
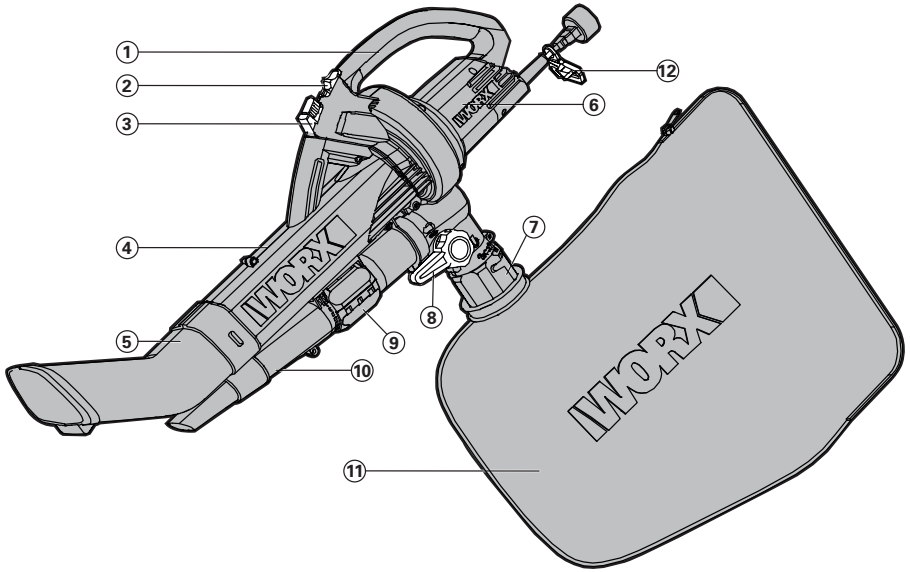

A

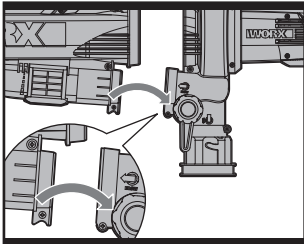

B

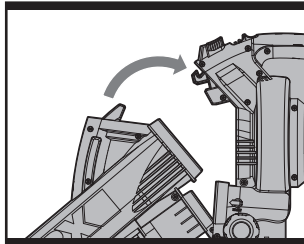

C

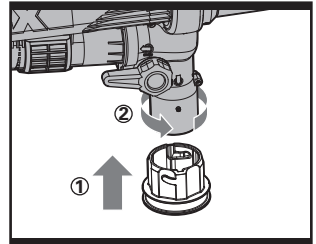

D1

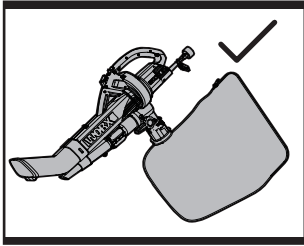

D2

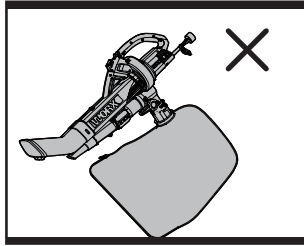

D3

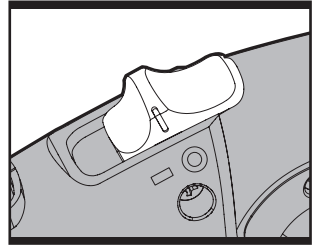

E

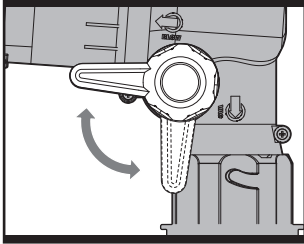

F



G

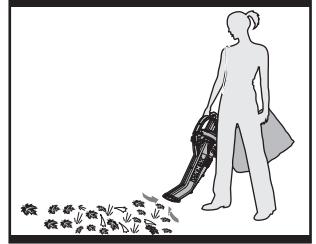

H

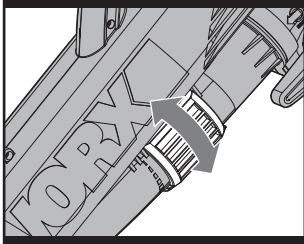

I

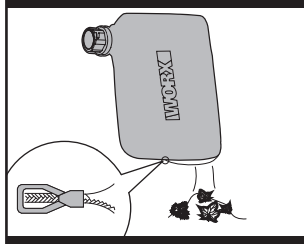

J

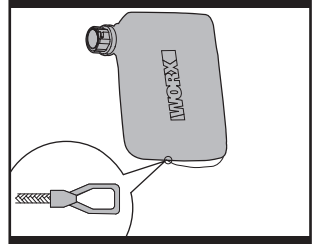

K

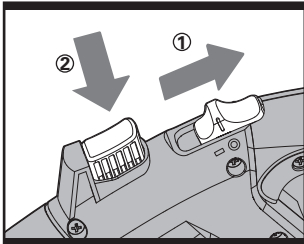

L

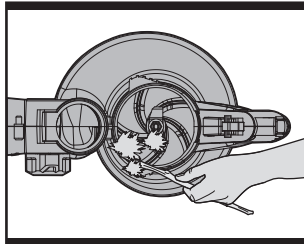

M

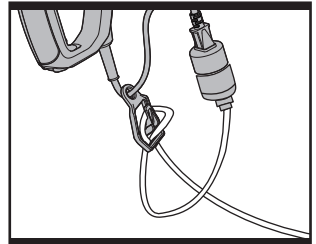

N

- 1. HANDLE**
- 2. ON/OFF SWITCH**
- 3. RELEASE BUTTON**
- 4. UPPER VACUUM TUBE**
- 5. LOWER VACUUM TUBE**
- 6. MOTOR HOUSING**
- 7. DEBRIS COLLECTION BAG COLLAR**
- 8. BLOWER/VACUUM SELECTOR LEVER**
- 9. VARIABLE AIR SPEED CONTROL**
- 10. BLOWER TUBE**
- 11. DEBRIS COLLECTION BAG**
- 12. EXTENSION CORD HOLDER**

TECHNICAL DATA

	WG500.1	WG502.2
6 Rated voltage	120V~60Hz	
Rated power	12A	
No load speed	15000/min	
Vacuum capacity	350cfm	
Blow speed	210mph	
Mulching ratio	10:1	18:1
Collection bag capacity	1.5Bushels	
Weight	8.4lbs	8.6lbs
Protection class	□/II	

ACCESSORIES

Debris collection bag

1

We recommend that you purchase your accessories from a WORX authorized dealer or service center. Only use WORX parts and accessories. Refer to the accessory packaging for further details. Store personnel can assist you and offer advice.

IMPORTANT SAFETY INSTRUCTIONS

 **WARNING:** When using electric gardening appliances, basic safety precautions should always be followed to reduce the risk of fire, electric shock, and personal injury, including the following:

WARNING: READ ALL INSTRUCTIONS

 **WARNING:** Some dust created by power sanding, sawing, grinding, drilling and other construction activities contains chemicals known to the state of California to cause cancer, birth defects or other reproductive harm. Some examples of these chemicals are:

- Lead from lead-based paints;
- Crystalline silica from bricks and cement and other masonry products and
- Arsenic and chromium from chemically-treated lumber.

Your risk from these exposures varies, depending on how often you do this type of work. To reduce your exposure to these chemicals: work in a well ventilated area, and work with approved safety equipment, such as those dust masks that are specially designed to filter out microscopic particles.

FOR ALL APPLIANCES

- 1) **Avoid Dangerous Environment** - Don't use appliances in damp or wet locations.
- 2) **Don't Use In Rain.**
- 3) **Keep Children Away** - All visitors should be kept at a distance from work area.
- 4) **Dress Properly** - Do not wear loose clothing or jewelry. They can be caught in moving parts. Use of rubber gloves and substantial footwear is recommended when working outdoors. Wear protective hair covering to contain long hair.
- 5) **Use Safety Glasses** - Always use face or dust mask if operation is dusty.
- 6) **Use Right Appliance** - Do not use appliance for any job except that for which it is intended.

- 7) **Ground Fault Circuit Interrupter (GFCI) protection should be provided on the circuit(s) or outlet(s) to be used for the gardening appliance.**

Receptacles are available having built-in GFCI protection and may be used for this measure of safety.

- 8)  **WARNING** -To reduce the risk of electric shock, use only with an extension cord intended for outdoor use, such as an extension cord of cord type SW-A, SOW-A, STW-A, STOW-A, SJW-A, SJOW-A, SJTW-A. or SJTOW-A.
- 9) **Extension Cord** - Make sure your extension cord is in good condition. When using an extension cord, be sure to use one heavy enough to carry the current your product will draw. An undersized extension cord will cause a drop in line voltage resulting in loss of power and overheating. Table 1 shows the correct size to use depending on cord length and nameplate ampere rating. If in doubt, use the next heavier gage. The smaller the gage number, the heavier the cord. To reduce the risk of disconnection of appliance cord from the extension cord during operating:
 - i) Make a knot as shown in Figure 1; or
 - ii) Use one of the plug-receptacle retaining straps or connectors described in this manual.
- 10) **Avoid Unintentional Starting** - Don't carry plugged-in appliance with finger on switch. Be sure switch is off when plugging in.
- 11) **Don't Abuse Cord** - Never carry appliance by cord or yank it to disconnect from receptacle. Keep cord from heat, oil, and sharp edges.
- 12) **Don't Force Appliance** - It will do the job better and with less likelihood of a risk of injury at the rate for which it was designed.
- 13) **Don't Overreach** - Keep proper footing and balance at all times.
- 14) **Stay Alert** - Watch what you are doing. Use common sense. Do not operate appliance when you are tired.
- 15) **Disconnect Appliance** - Disconnect

the appliance from the power supply when not in use, before servicing, when changing accessories such as blades, and the like.

- 16) **Store Idle Appliances Indoors** - When not in use, appliances should be stored indoors in dry, and high or locked-up place - out of reach of children.
- 17) **Maintain Appliance With Care** - Keep cutting edge sharp and clean for best performance and to reduce the risk of injury. Follow instructions for lubricating and changing accessories. Inspect appliance cord periodically, and if damaged, have it repaired by an authorized service facility. Inspect extension cords periodically and replace if damaged. Keep handles dry, clean, and free from oil and grease.
- 18) **Check Damaged Parts** - Before further use of the appliance, a guard or other part that is damaged should be carefully checked to determine that it will operate properly and perform its intended function. Check for alignment of moving parts, binding of moving parts, breakage of parts, mounting, and any other condition that may affect its operation. A guard or other part that is damaged should be properly repaired or replaced by an authorized service center unless indicated elsewhere in this manual.

SAVE THESE INSTRUCTIONS

Volts	Total length of cord in feet			
	120V	25	50	100
240V	50	100	200	300
Ampere rating more than not more than	AWG			
0-6	18	16	16	14
6-10	18	16	14	12
10-12	16	16	14	12
12-16	14	12	Not recommended	

NOTE: Only the applicable parts of the Table need to be included. For instance, a 120-volt product need not include the 240-volt heading.

Figure 1
Method of securing extension cord

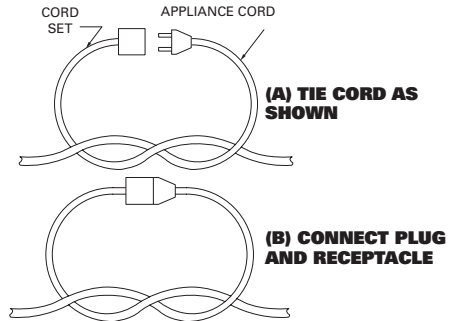

FOR ALL DOUBLE-INSULATED APPLIANCES

1) Replacement Parts

When servicing use only identical replacement parts.

2) Polarized Appliance Connections

To reduce the risk of electric shock, this appliance has a polarized plug (one blade is wider than the other) and will require the use of a polarized extension cord. The appliance plug will fit into a polarized extension cord only one way. If the plug does not fit fully

into the extension cord, reverse the plug. If the plug still does not fit, obtain a correct polarized extension cord. A polarized extension cord will require the use of a polarized wall outlet. This plug will fit into the polarized wall outlet only one way. If the plug does not fit fully into the wall outlet, reverse the plug. If the plug still does not fit, contact a qualified electrician to install the proper wall outlet. Do not change the equipment plug, extension cord receptacle, or extension cord plug in any way.

SAVE THESE INSTRUCTIONS

SYMBOLS



Double insulation

ASSEMBLY

ASSEMBLING THE BLOWER/VACUUM TUBE (See Fig. A, B, C)

Before assembling the Blower/Vacuum Tube, be sure the on/off switch (2) is in position "O" and the tool is unplugged.

First align the upper and lower tubes as shown in Fig A. Make sure the notches engage the holes on both sides.

Then fit the Blower/Vacuum Tube to the motor housing as shown in Fig. B and C. Position the button of tube on the motor housing near the switch lever. (See Fig B). Then as seen in Fig C, swing the top of the Tube (5) upward and lock into place. Check the Blower/Vacuum Tube is firmly secured.

 **WARNING! Do not attempt to operate or disable the on/off switch.**

NOTE: After attaching the Blower/Vacuum Tube(5) to the motor housing(6), you may later remove it by moving the On/Off switch to the off position. Then press the Release Button (3), in order to release the tube. Do not try to separate the tubes by force or by using tools, unplug the tool before separating the tube.

ATTACHING THE DEBRIS COLLECTION BAG (See Fig. D1-D3)

The TRIVAC is equipped with a Debris Collection Bag (11), which is designed for collecting leaves and debris. Attach the Debris Collection bag as show in Fig D1 –Align Debris Collection bag collar slots with the locking pins on the motor housing. Push the collar up into position then rotate the Debris Collection bag housing counter-clockwise –ensure the Debris Collection bag is locked into position and fully secured.

OPERATION

CONNECTING TO A POWER SOURCE

Use only a polarized (i.e., one blade is wider than the other), UL listed (CSA certified in Canada) extension cord recommended for outdoor use. A polarized plug will fit in a polarized cord only one way. If the plug does not fit fully in the cord, reverse the cord and

try again. If it still does not fit then you are not using a proper extension cord and you should purchase a polarized extension cord. Never attempt to force fit an extension cord or change the cords design to make it fit better.

Extension Cord Length	Minimum Wire Gage (A.W.G.)
100 ft.	14
150 ft	12

NOTE: Do not use an extension cord over 150 feet.

If you do not fully seat the extension cord on the inlet plug, the loose plug could lead to overheating and cause a fire, possibly burning you or others. Ensure that you fully seat the cord on the plug and use the cord lock feature to secure the cord.

IMPORTANT: Check the power cord frequently during use for holes in the insulation. Do not use a damaged cord. Do not run the cord through standing water or wet grass.

STARTING/STOPPING (See Fig. E)
IMPORTANT: The TRIVAC will not run unless the Blower/Vacuum Tube is attached to the Motor Housing (6).

STARTING

Connect the plug to the power outlet and switch ON. Move the On/Off switch (2) to position "I".

STOPPING

Move the On/Off switch (2) to position "O".

 **WARNING!** The tool runs for a few seconds after it has been switched off. Let the motor come to a complete standstill before setting the tool down or removing the debris collection bag.

CONVERTING FROM BLOWER TO VACUUM (See Fig. F)

For selection of the operating mode, rotate the Blower/vacuum selector lever (8) to the required symbol (See Fig. F).



Blowing operating mode



Vacuum operating mode

USING THE BLOWER (See Fig. G)

The blower is intended for residential use only. Use the blower outdoors to move or vacuum yard debris as needed.

CAUTION!

The blower can throw debris, possibly causing serious personal injury to the operator or bystanders.

- **Do not blow hard objects such as nails, bolts, or rocks.**
- **Do not operate the blower near children, bystanders or pets.**
- **Use extra care when cleaning debris from stairs or other tight areas.**
- **Wear safety goggles or other suitable eye protection, long pants, and shoes.**

USING THE VACUUM (See Fig. H)

CAUTION!

The vacuum can throw debris, possibly causing serious personal injury to the operator or bystanders.

- **Do not operate the vacuum without the bag installed or with the bag zipper open.**
- **Do not vacuum sharp, pointed, or hard objects that could be thrown through the fabric of the bag, such as wires, staples, nails, or rocks.**

IMPORTANT: Always keep the vacuum tube 1" above debris. Do not force the vacuum tube into a pile of debris or hold the tube upright while force feeding debris into the tube.

Either action may clog and damage the metal Impeller and blade located inside the blower. If the vacuum starts to vibrate or make abnormal noise, stop it, unplug the cord, and check for the cause.

VARIABLE AIR SPEED CONTROL

The maximum speed of the blower can be altered by rotating the Variable Air Speed Selector (9). Rotate upward to decrease speed and downward to increase speed. (See Fig. I).

EMPTYING THE DEBRIS COLLECTION BAG

Turn off and unplug the vacuum from the

power source. Empty the Bag as in Fig J-K. Do not store debris inside the bag. To clean the bag, turn it inside out and shake out any excess debris. Once a year, hand wash the bag in soapy water and allow it to air dry.



WARNING: Normal usage of the Debris Collection bag causes it to wear and deteriorate over time. A worn or deteriorated bag allows small objects to be thrown through the bag, possibly injuring the operator or bystanders. Check the bag frequently. If it is worn or deteriorated, replace it with a new WORX debris collection bag.

REMOVING CLOGGED DEBRIS FROM THE METAL IMPELLER AND BLADE



WARNING: Wear protective glasses and gloves.

1. Turn off and wait for all moving parts to stop.
2. Unplug the tool.
3. Press the release button and separate the Blower/Vacuum tube from the motor housing. (See Fig. L)
4. Now you can remove the debris from the Impeller as shown in Fig M.
5. Check the metal Impeller and blade for any signs of damage. If it is damaged do not use and contact your Authorized WORX Dealer.
6. Reassemble the Blower/Vacuum Tube by referring to the Assembly section of this manual.

STORAGE

Store the blower/vacuum and extension cord indoors, in a cool dry location, out of reach of children and animals.

1. POIGNÉE**2. COMMUTATEUR****3. BOUTON DE LIBÉRATION****4. TUBE SUPÉRIEUR D'ASPIRATION****5. TUBE INFÉRIEUR D'ASPIRATION****6. LOGEMENT DU MOTEUR****7. COLLIER DU SAC À RAMASSER LES DÉBRIS****8. LEVIER DU SÉLECTEUR DU SOUFFLEUR/ASPIRATEUR****9. COMMANDE DE VITESSE VARIABLE****10. TUBE DE SOUFFLAGE****11. SAC DE RAMASSAGE DES FEUILLES****12. SUPPORT DE RALLONGE****DONNÉES TECHNIQUES**

	WG500.1	WG502.2
12 Tension	120V~60Hz	
Courant assigné	12A	
Vitesse à vide	15000/min	
Capacité d'aspiration	350cfm	
Vitesse de soufflage	210mph	
Rapport de hachage	10:1	18:1
Capacité du sac de récupération	1.5Bushels	
Poids de la machine	3.8kg(8.4lbs)	3.9kg(8.6lbs)
Double isolation	 /II	

ACCESSOIRES**Sac de ramassage des feuilles****1**

Nous vous recommandons d'acheter des accessoires chez un revendeur WORX autorisé ou dans un centre de service. Utiliser uniquement un équipement et des accessoires WORX. Pour de plus amples renseignements, consultez l'emballage de l'accessoire. Le personnel du magasin peut également vous conseiller.

CONSIGNES DE SÉCURITÉ



AVERTISSEMENT! Lors de l'utilisation d'appareils électriques de jardinage, des précautions de base doivent être observées afin de réduire les risques de feu, choc électrique, et blessure grave, incluant ce qui suit :



AVERTISSEMENT! LISEZ TOUTES LES INSTRUCTIONS



AVERTISSEMENT! Des produits chimiques connus de l'état de Californie pour causer des cancers et des anomalies congénitales ou autre trouble reproductif. Voici des exemples de ces produits chimiques:

- Plomb issu de peinture à base de plomb
- Silice cristalline issue de briques et du ciment et autres produits de maçonnerie
- Arsenic et chrome issus de bois traité chimiquement

Votre risque de ces expositions varie en fonction de la fréquence à laquelle vous effectuez ce travail. Pour réduire votre exposition à ces produits chimiques:

- Travaillez dans une zone bien ventilée;
- Portez un équipement de sécurité approuvé, tel que des masques antipoussières spécialement conçus pour éliminer les particules microscopiques par filtrage.

POUR TOUS LES APPAREILS

1. **Évitez les environnements dangereux.** N'utilisez pas les appareils dans des environnements très humides ou mouillés.
2. **N'utilisez pas sous la pluie.**
3. Tenez les enfants éloignés. Tous les visiteurs devraient se tenir éloignés de l'aire de travail.
4. **Habilitez-vous convenablement.** Ne portez pas des vêtements lâches ou des bijoux. Ils peuvent se prendre dans les pièces en mouvement. L'utilisation de gants de caoutchouc et chaussures épaisses est recommandée lors de travaux extérieurs. Portez une protection pour cheveux afin de contenir les cheveux

longs.

5. Utilisez des lunettes de sécurité. Toujours porter un masque pour le visage ou pour la poussière si l'opération est poussiéreuse.
6. **Utilisez le bon appareil.** N'utilisez pas l'appareil pour tout autre travail que pour celui auquel il est destiné.
7. **Un disjoncteur différentiel devrait être utilisé sur le(s) circuit(s) et prise(s) murale(s) destinée(s) à l'appareil de jardinage.** Des prises de défaut à la terre sont disponibles et peuvent être utilisées également.
8.  **AVERTISSEMENT!** Afin de réduire le risque de choc électrique, utilisez seulement avec une rallonge électrique destinée à un usage extérieur, tel que les rallonges de types SW-A, SOW-A, STW-A, STOW-A, SJW-A, SJOW-A, SJTW-A. ou SJTOW-A.
9. **Rallonge électrique!** Assurez-vous que votre rallonge électrique est en bon état. Lorsque vous utilisez une rallonge électrique, assurez-vous qu'elle puisse soutenir l'intensité du courant demandé par votre produit. Une rallonge électrique trop petite cause une baisse de la tension d'alimentation, entraînant une perte de puissance et une surchauffe. Le tableau 1 montre le calibre approprié en fonction de la longueur de la rallonge électrique et de l'ampérage indiqué sur la plaque signalétique. Dans le doute, utilisez le calibre supérieur. Plus le calibre est petit, plus la rallonge électrique est grosse. Afin de réduire le risque de déconnexion de l'appareil et de la rallonge électrique alors qu'il est en fonction:
 - i) Faites un nœud tel qu'illustré en Figure 1;
 - ii) Utilisez une courroie de retenue ou les connecteurs décrits dans ce manuel.
10. **Évitez les démarrages non intentionnels.** Ne transportez pas les appareils alors qu'ils sont connectés et que vous avez le doigt sur le commutateur. Soyez certain que le commutateur est en position « OFF » lorsque connecté.

11. **Ne soumettez pas le cordon** d'alimentation électrique à des abus. Ne transportez jamais l'appareil par le cordon d'alimentation électrique ou le tirer d'un coup sec afin de le déconnecter du réceptacle. Tenez le cordon d'alimentation électrique éloigné de la chaleur, l'huile, et les arêtes tranchantes.
12. **Ne forcez pas l'appareil.** Il va faire un meilleur travail et avec moins de risques de blessure en travaillant au taux de charge pour lequel il a été conçu.
13. **N'essayez pas d'utiliser l'appareil hors de votre portée normale.** Gardez votre équilibre et les pieds bien ancrés en tout temps.
14. **Restez alerte.** Faites attention à ce que vous faites. Utilisez le bon sens. N'utilisez pas l'appareil lorsque vous êtes fatigué.
15. **Déconnectez l'appareil.** Déconnectez l'appareil de la source d'alimentation lorsqu'il n'est pas en utilisation, avant d'en faire l'entretien, lors du changement d'accessoires tels que lames, et autres accessoires du même genre.
- 14 **16. Entreposez à l'intérieur les appareils qui ne sont pas utilisés fréquemment.** Lorsqu'inutilisés, les appareils devraient être entreposés à l'intérieur dans un endroit sec, élevé et gardé sous clef, hors de la portée des enfants.
17. **Entretenez les appareils avec soins.** Gardez les arêtes de coupe aiguisées et propres pour une meilleure performance et risque réduit de blessure. Suivez les instructions pour lubrifier et changer les accessoires. Inspectez le cordon d'alimentation électrique de l'appareil périodiquement, et si endommagé, faites le réparer par un dépôt de service autorisé. Inspectez les cordons prolongateurs périodiquement et remplacez si endommagés. Gardez les poignées sèches, propres, et libres d'huile et de graisse.
18. **Vérifier les pièces endommagées.** Avant d'employer l'appareil, une garde ou autre pièce endommagée devrait être soigneusement vérifiée

afin de déterminer qu'elle fonctionnera correctement et exécutera la fonction pour laquelle elle a été conçue. Vérifier l'alignement des parties mobiles, leur pincement, la brisure de pièces, montage, et toute autre condition qui peut affecter son opération. Une garde ou autre pièce endommagée devrait être correctement réparée ou remplacée par un centre de service autorisé à moins d'avis contraire ailleurs dans ce manuel.

GARDEZ CES INSTRUCTIONS

Tableau 1
Grosueur minimum de fil pour rallonges

Tension électrique	Longueur totale de la rallonge électrique, en pieds			
120V	25	50	100	150
240V	50	100	200	300
Ampérage supporté (A)	AWG			
0-6	18	16	16	14
6-10	18	16	14	12
10-12	16	16	14	12
12-16	14	12	Déconseillé	

NOTE : Seules les parties applicables de la table ont besoin d'être considérées. Par exemple, un produit de 120 Volts ne nécessite pas les caractéristiques d'un produit de 240 Volts.

Figure 1
Méthode pour sécuriser la rallonge

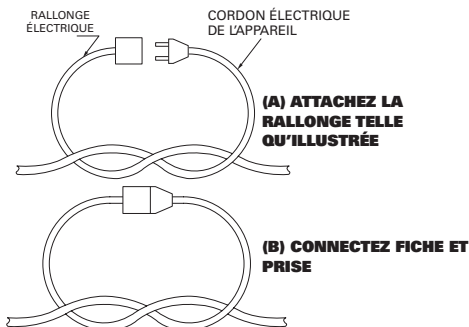

POUR TOUS LES APPAREILS ÉLECTRIQUES À DOUBLE ISOLATION

1) Pièces de remplacement

Lors de l'entretien de l'appareil, n'utilisez que des pièces identiques de remplacement.

2) Connexions polarisées des appareils électriques

Afin de réduire le risque de choc électrique, cet outil a une fiche de connexion polarisée (une des lames est plus large que l'autre) et requiert l'utilisation d'une rallonge électrique polarisée. La fiche de l'appareil s'accouple seulement dans un sens avec une rallonge électrique polarisée. Si la fiche ne s'accouple pas complètement avec la rallonge électrique, tournez la fiche. Si la fiche ne s'accouple toujours pas, utilisez une rallonge électrique polarisée. Une rallonge électrique polarisée nécessite une prise murale polarisée. Cette fiche entre seulement d'une seule façon à la prise murale polarisée. Si la fiche ne rentre pas complètement dans la prise murale, tournez la fiche. Si la fiche ne rentre toujours pas, contactez un électricien qualifié afin d'installer une prise murale appropriée. Ne changez pas la fiche de l'équipement, ou l'une des fiches de la rallonge électrique, de quelque façon que ce soit.

GARDEZ CES INSTRUCTIONS

SYMBOLES



Double isolation

ASSEMBLAGE

MONTAGE DU TUBE DE SOUFFLAGE/ D'ASPIRATION (Fig. A, B, C)

Avant de monter le tube de soufflage/
d'aspiration, assurez-vous que l'interrupteur
marche/arrêt (2) est en position « O ».

Aligner les deux segments du tube (inférieur
et supérieur) comme cela est montré à la Fig
A. Assurez-vous que les encoches s'engagent
dans les trous des deux côtés.

Attachez ensuite le tube soufflage/d'aspiration
au boîtier du moteur, comme illustré sur les
schémas Fig. B et C.

Placer le bouton du tube sur le carter moteur
près du levier du commutateur (voir fig. B).
Puis, tel qu'illustré à la fig. C, basculer le haut
du tube (5) vers le haut et l'enclencher. Vérifiez
que le tube de soufflage/d'aspiration est
fermement installé.

 **AVERTISSEMENT! N'essayez pas d'opérer ou de désactiver le commutateur de sécurité d'une façon autre que le montage ou le retrait normal du couvercle.**

REMARQUE: Après avoir fixé le ventilateur/le tube de l'aspirateur (5) au caisson moteur (6), vous pouvez le retirer plus tard, en déplaçant le commutateur marche/arrêt en position d'arrêt. Ensuite, appuyez sur le bouton de libération (3) pour pouvoir séparer le tube. N'essayez pas de séparer le tube en forçant ou à l'aide d'outils, débrancher l'outil avant de retirer le tube.

FIXATION DU SAC DE RAMASSAGE DE FEUILLES (Fig. D1-D3)

L'aspirateur est équipé d'un sac de ramassage des feuilles (11) conçu pour récupérer les feuilles et les débris. Fixez le sac à déchets comme illustré en Fig D1 –Alignez les fentes du logement du sac à déchets sur les goupilles de verrouillage de la souffleuse/ aspirateur –poussez vers le haut en position, puis tournez le logement du sac à déchets dans le sens inverse des aiguilles d'une montre –assurez-vous que le sac à déchets est correctement monté.

OPÉRATION

CONNEXION À UNE SOURCE D'ALIMENTATION

Utilisez une rallonge électrique polarisée (c-à-d qu'une lame est plus large que l'autre) conforme aux normes UL (certificat CSA au Canada) recommandée pour une utilisation en extérieur uniquement. Une prise polarisée ne peut être branchée à une rallonge électrique polarisée que dans un sens. Si elle ne s'adapte toujours pas, ne pas utiliser une rallonge appropriée mais achetez une rallonge polarisée. Ne jamais essayer jamais de forcer l'ajustement d'une rallonge ou de changer la conception des fils pour obtenir un meilleur ajustement.

Longueur de la rallonge électrique	Calibre de fils minimal (réseau sélectif planaire)
100 pi.	14
150 pi.	12

REMARQUE: N'utilisez pas une rallonge électrique de plus de 150 pieds. Si vous ne branchez pas complètement la rallonge électrique dans la prise d'entrée, la prise lâche risque d'entraîner une surchauffe et en conséquence un incendie, avec des risques de brûlures pour vous et d'autres personnes. Veillez à brancher complètement la rallonge électrique et utilisez le dispositif de fixation de la rallonge pour la sécuriser.

IMPORTANT: Vérifiez fréquemment que le cordon d'alimentation en cours d'utilisation ne comporte pas de trous dans l'isolation. N'utilisez pas une rallonge endommagée. Ne faites pas passer la rallonge sur de l'eau stagnante ou de l'herbe mouillée.

DÉMARRAGE ET ARRÊT (Voir E)

IMPORTANT: L'appareil ne fonctionnera pas si le tube de soufflage/d'aspiration n'est pas monté sur le logement du moteur.

DÉMARRAGE

Branchez la prise à la sortie d'alimentation et mettez l'appareil sous tension. Déplacez le commutateur marche/arrêt (2) en position «I».

ARRÊT

Déplacez le commutateur marche/arrêt (2) en position « O ».

 **AVERTISSEMENT!** L'outil fonctionne encore pendant quelques secondes une fois qu'il est éteint. Laissez le moteur atteindre un arrêt complet avant de poser l'outil à terre.

CONVERSION DE SOUFFLEUR À ASPIRATEUR (Fig. F)

Pour sélectionner le mode de fonctionnement, faites tourner le levier du sélecteur de soufflage/d'aspiration (8) sur le symbole requis (Consultez La Fig. F)



Mode soufflage



Mode aspiration

UTILISATION DE LA SOUFFLEUSE

(Reportez-vous à la Fig. G)

La souffleuse est conçue pour une utilisation privée uniquement. Utilisez la souffleuse en extérieur pour déplacer des débris selon les besoins.

ATTENTION!

La souffleuse peut projeter des débris, avec des risques de blessures corporelles pour l'opérateur ou les spectateurs.

- Ne soufflez pas des objets durs comme des clous, des boulons ou des pierres.
- N'opérez pas la souffleuse à proximité de spectateurs ou d'animaux.
- Prenez des précautions particulières lorsque vous nettoyez des débris sur des escaliers ou autres zones étroites.
- Portez des lunettes de sécurité ou autre protection adaptée pour les yeux, un pantalon et des chaussures.

UTILISATION DE L'ASPIRATEUR

(Reportez-vous à la Fig. H)

ATTENTION!

L'aspirateur peut projeter des débris, avec des risques de blessures corporelles pour l'opérateur ou les spectateurs.

- N'opérez pas l'aspirateur sans le sac installé ou avec la fermeture éclair du sac ouverte.

- N'aspirez pas d'objets acérés, pointus ou durs qui pourraient être projetés à travers le tissu du sac, comme des câbles, des agrafes, des clous ou des pierres.

IMPORTANT: Garder toujours le tube d'aspiration à 1 pouce au-dessus des débris. Ne forcez pas le tube d'aspiration sur une pile de débris ou ne tenez pas le tube verticalement en forçant les débris à l'intérieur du tube.

L'une ou l'autre de ces actions pourrait boucher l'hélice et la lame métalliques situées à l'intérieur du souffleur.

Si l'aspirateur se met à vibrer ou à émettre des bruits anormaux, arrêtez-le, débranchez le cordon et vérifiez la cause.

COMMANDE DE VITESSE VARIABLE

(Reportez-vous à la Fig. I)

Il est possible de modifier la vitesse maximale de la souffleuse en tournant le sélecteur de vitesse variable. Tournez vers le haut pour réduire la vitesse et vers le bas pour l'augmenter.

VIDAGE DU SAC

Eteignez l'aspirateur et débranchez-le de la source d'alimentation. Videz le sac conformément à la Fig J - K.

Ne stockez pas de débris dans le sac. Pour nettoyer le sac, retournez-le à l'envers et secouez l'excédant de débris. Une fois par an, nettoyez le sac à la main avec de l'eau savonneuse et laissez-le refroidir à l'air libre.



AVERTISSEMENT! Une utilisation normale du sac entraîne une usure et une détérioration au fil du temps. Un sac usé ou détérioré permet que de petits objets soient projetés à travers le sac, avec des risques de blessure pour l'opérateur ou les spectateurs. Vérifiez fréquemment le sac. S'il est usé ou détérioré, remplacez-le par un sac d'aspirateur.

COMMENT ENLEVER LES BOUCHONS DE DÉBRIS DE L'HÉLICE ET DE LA LAME MÉTALLIQUES



AVERTISSEMENT! Porter des lunettes et des gants de protection.

1. Éteindre et attendre que toutes les pièces mobiles arrêtent de bouger.
2. Débrancher l'appareil.
3. Enfoncer le bouton de déclenchement et retirer le tube de l'aspirateur/souffleur du carter moteur. (Fig. L)
4. Vous pouvez ensuite retirer les déchets des pales de la turbine comme illustré en Fig M.
5. Inspecter l'hélice et la lame métalliques pour tout signe de dommages. Si l'une des pièces est endommagée, cessez d'utiliser l'appareil et contactez votre détaillant autorisé.
6. Installez le tube souffleur/aspirateur en vous référant à la section Montage du tube souffleur/aspirateur.

ENTREPOSAGE

Entreposez le souffleur/aspirateur et la rallonge électrique en intérieur, dans un endroit sec et frais, hors de portée des enfants et des animaux.

1. MANGO

2. INTERRUPTOR

3. BOTÓN DE LIBERACIÓN

4. TUBO DE ASPIRADO SUPERIOR

5. TUBO DE ASPIRADO INFERIOR

6. CUBIERTA DEL MOTOR

7. ANILLO DE LA BOLSA DE RECOLECCIÓN DE RESIDUOS

8. PALANCA DE SELECCIÓN DEL SOPLADOR/ASPIRADORA

9. CONTROL DE VELOCIDAD VARIABLE

10. TUBO DEL SOPLADOR

11. BOLSA DE RECOLECCIÓN DE HOJAS

12. SOPORTE DEL CABLE DE EXTENSIÓN

DATOS TÉCNICOS

	WG500.1	WG502.2
Voltaje nominal	120V~ 60Hz	
Corriente nominal	12A	
Velocidad nominal sin carga	15000/min	
Capacidad de aspiradora	350cfm	
Velocidad de soplado	210mph	
Relación de triturado	10:1	18:1
Capacidad de la bolsa de recolección	1.5Bushels	
Peso de la máquina	8.4lbs(3.8kg)	8.6lbs(3.9kg)
Doble aislamiento	<input type="checkbox"/> /II	

19

ACCESORIOS

Bolsa de recolección de hojas

1

Recomendamos la compra de accesorios a un distribuidor o centro de servicios autorizado de WORX. Utilice sólo piezas y accesorios WORX. Consulte el empaque de los accesorios para obtener más detalles. El personal de la tienda también puede ayudarle y aconsejarle.

INSTRUCCIONES DE SEGURIDAD



¡ADVERTENCIA! Cuando se emplean herramientas eléctricas para jardinería, siempre deben seguirse ciertas pautas básicas de seguridad a fin de reducir el riesgo de incendio, descarga eléctrica o lesión seria, incluyendo las siguientes:



¡ADVERTENCIA! Lea y comprenda todas las instrucciones.



¡ADVERTENCIA! El polvo originado por la utilización de herramientas motorizadas contiene químicos que, según el Estado de California, causan cáncer, defectos congénitos y otros daños reproductivos. Algunos ejemplos de esos productos químicos son:

- El plomo de las pinturas a base de plomo
- La sílice cristalina de los ladrillos, del cemento y de otros productos de albañilería
- El arsénico y el cromo de la madera tratada químicamente

El riesgo que se corre a causa del contacto con esos productos varía según la frecuencia con que usted realice este tipo de trabajos. Con el fin de reducir su exposición a esas sustancias químicas: trabaje en un área bien ventilada; utilice un equipo de seguridad adecuado, tal como una máscara contra el polvo especialmente diseñada para filtrar partículas microscópicas.

PARA TODAS LAS HERRAMIENTAS

1. **Evite ambientes peligrosos.** No utilice las herramientas en lugares húmedos o mojados.
2. **No trabaje bajo la lluvia.**
3. **Mantenga alejados a los niños.** Todos los visitantes deben mantenerse a distancia del área de trabajo.
4. **Vístase apropiadamente.** No use ropas sueltas o alhajas, ya que pueden quedar atrapadas en las piezas móviles. Cuando se trabaja al aire libre se recomienda el uso de guantes de goma y calzado resistente. Emplee protección adecuada

para contener el cabello largo.

5. **Utilice gafas de seguridad.** Emplee siempre máscara para la cara o máscara anti-polvo en operaciones donde se emite mucho polvo.
6. **Utilice la herramienta correcta.** Emplee la herramienta únicamente para la finalidad para la cual fue diseñada.
7. **La protección de interruptores de circuito con polo a tierra (GFCI) debe ser proporcionada en todos los circuitos o tomacorrientes a ser empleados para herramientas de jardinería.** Se encuentran disponibles receptáculos con protección incorporada GFCI que pueden utilizarse para esta medida de seguridad.
8.  **¡ADVERTENCIA!** Para reducir el riesgo de descarga eléctrica, utilice únicamente cables prolongadores diseñados para uso al aire libre, del tipo SW-A, SOW-A, STW-A, STOW-A, SJW-A, SJOW-A, SJTW-A o SJTOW-A.
9. **¡Cable prolongador!** Cerciórese de que su cable prolongador esté en buenas condiciones. Asegúrese de utilizar un prolongador lo suficientemente resistente como para soportar la corriente que requiere su producto. Un cable pequeño causará una caída de corriente en la línea de voltaje, dando por resultado recalentamiento y pérdida de potencia. La Tabla 1 muestra el calibre correcto a utilizar, dependiendo de la longitud del cable y del amperaje indicado en la placa de identificación. En caso de duda, utilice el tamaño mayor siguiente. Cuanto menor es el calibre, mayor es la capacidad del cable. A fin de evitar la desconexión del cable de la herramienta del prolongador durante el funcionamiento:
 - i) Haga un nudo como se muestra en la Figura 1; ó
 - ii) Utilice una de las bandas de sujeción del enchufe-receptáculo o conectores descritos en este manual.
10. **Evite el arranque accidental.** No transporte la herramienta enchufada con el dedo en el interruptor. Cerciórese de

que el interruptor esté apagado cuando enchufe la máquina.

11. **No abuse del cable.** Nunca transporte la herramienta por el cable ni tire de éste para desconectarla del tomacorriente. Proteja el cable del calor, el aceite y los bordes agudos.
12. **No fuerce la herramienta.** Hará un trabajo mejor y más seguro a la velocidad para la cual fue diseñada.
13. **No se extralimite.** Manténgase firme y con buen equilibrio en todo momento.
14. **Permanezca alerta.** Ponga siempre atención en lo que está haciendo. Utilice el sentido común. No opere la herramienta cuando esté cansado.
15. **Desconecte la herramienta.** Cuando no se encuentre en uso, antes de hacer mantenimiento o al cambiar accesorios tales como hojas de corte o similares, desenchufe la herramienta del tomacorriente.
16. **Guarde las herramientas que no usa en lugares cerrados.** Cuando no se encuentran en uso, las herramientas deben guardarse en un lugar seco, elevado o cerrado con llave, lejos del alcance de los niños.
17. **Mantenga la herramienta con cuidado.** Conserve los bordes cortantes limpios y bien afilados, a fin de obtener el mejor rendimiento y reducir los riegos de lesiones. Siga las instrucciones para la lubricación y el cambio de accesorios. Examine periódicamente el cable de la herramienta y si está dañado hágalo reparar por un agente autorizado. Examine periódicamente los prolongadores y sustitúyalos si están dañados. Mantenga los mangos secos, limpios y libres de aceite y grasa.
18. **Verifique las piezas dañadas.** Las guardas protectoras u otras partes dañadas deben verificarse cuidadosamente antes de cualquier uso futuro de la herramienta, a fin de determinar si funcionarán correctamente y realizarán la función prevista. Compruebe que las piezas móviles se encuentren alineadas y correctamente

ajustadas, que no haya rotura de piezas, de montaje o cualquier otra condición que pueda afectar su funcionamiento. Una guarda protectora u otra pieza que se encuentre dañada debe ser reparada o sustituida correctamente en un centro de servicio autorizado, a menos que en este manual de instrucciones se indique lo contrario.

CONSERVE ESTAS INSTRUCCIONES

Tabla 1 - Calibre mínimo para los cables prolongadores

Voltaje	Longitud total del cable en metros			
120V	25	50	100	150
240V	50	100	200	300
Amperaje Mayor de - No Mayor de	AWG			
0-6	18	16	16	14
6-10	18	16	14	12
10-12	16	16	14	12
12-16	14	12	No recomendado	

NOTA-Sólo las partes aplicables de la Tabla deben ser tenidas en cuenta. Por ejemplo, para un producto de 120 V no se necesita tener en cuenta lo especificado para 240 V.

Figura 1
Método para asegurar el cable prolongador

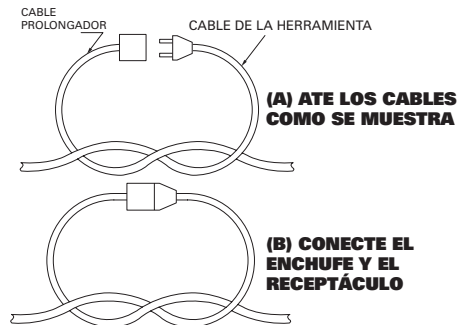

PARA TODAS LAS HERRAMIENTAS DE DOBLE AISLACIÓN

a) Piezas de repuesto.

Toda vez que efectúe un servicio técnico emplee piezas de repuesto idénticas.

b) Conexiones polarizadas de la herramienta.

Para reducir el riesgo de descarga eléctrica, esta herramienta posee un enchufe polarizado (un perno es más ancho que el otro) y requerirá el uso de un cable prolongador polarizado. El enchufe de la herramienta se inserta en el cable prolongador polarizado de un único modo. Si no encaja completamente, invierta el enchufe. Si aún así no se inserta, adquiera un prolongador polarizado adecuado. Este tipo de prolongadores requiere el uso de un tomacorriente polarizado. El enchufe del prolongador se inserta en el tomacorriente polarizado de un único modo. Si no encaja completamente, invierta el enchufe. Si aún así no se inserta, acuda a un electricista calificado para instalar el tomacorriente apropiado. Bajo ningún concepto cambie el enchufe del equipo ni el enchufe o el receptáculo del prolongador.

CONSERVE ESTAS INSTRUCCIONES

SÍMBOLOS



Doble aislamiento

ENSAMBLE

ENSAMBLE DEL TUBO DEL SOPLADOR/ASPIRADORA (Fig. A y B y C)

Antes de colocar el tubo del soplador/aspiradora, asegúrese de que el interruptor de encendido/apagado (2) se encuentre en la posición "0".

Alinee los tubos superior e inferior como se muestra en la Fig A. Asegúrese de que las ranuras queden enganchadas con los orificios de ambos lados.

A continuación, coloque el tubo del soplador/aspiradora en la cubierta del motor como se muestra en la Fig. B y C.

Coloque la parte inferior del tubo en el alojamiento del motor ubicado cerca del interruptor. (Consulte la figura B). A continuación, tal como se muestra en la figura C, mueva la parte superior del tubo (5) hacia arriba para asegurarlo en su posición. Compruebe que el tubo del soplador/aspiradora se encuentre ajustado de manera firme.

 **¡ADVERTENCIA! No intente utilizar o deshabilitar el interruptor de seguridad de ningún modo que no sea el ensamble y la extracción normal de la cubierta.**

NOTA: Después de colocar el tubo de soplador/vacío (5) en el alojamiento del motor (6), puede extraerlo posteriormente colocando el interruptor de encendido/apagado en la posición "Off" ("Apagado"). Luego, presione el botón de liberación (3) para poder separar el tubo. No intente separar los tubos utilizando la fuerza o herramientas, desenchufe la herramienta antes de separar el tubo.

COLOCACIÓN DE LA BOLSA DE RECOLECCIÓN DE HOJAS (Fig. D1-D3)

La aspiradora posee una bolsa de recolección de hojas (11) que se encuentra diseñada para recolectar hojas y desechos. Coloque la bolsa de residuos como se muestra en la Fig. D1. Alinee la bolsa de residuos utilizando las ranuras con las puntas de bloqueo del aspirador soplador – presione el tubo y gire el hueco de la bolsa hacia la izquierda. Asegúrese de que queda enganchada firmemente.

FUNCIONAMIENTO

CONEXIÓN CON UNA FUENTE DE ALIMENTACIÓN

Utilice sólo un cable de extensión polarizado (es decir, una de las clavijas deberá ser más ancha que la otra) y con clasificación UL (con certificación CSA en Canadá) que se encuentre recomendado para uso exterior. Un enchufe polarizado sólo podrá ser colocado de una forma. Si continúa sin poder conectarlo, no está utilizando un cable de extensión correcto y deberá adquirir un cable de extensión polarizado. Nunca intente forzar la conexión de un cable de extensión o cambie el diseño de los cables para lograr una conexión más sencilla.

Longitud del cable de extensión	Calibre de alambre mínimo (A.W.G., por sus siglas en inglés)
100 pies	14
150 pies	12

NOTA: No utilice un cable de extensión superior a los 150 pies.

Si no se coloca correctamente el enchufe del cable de extensión en el tomacorriente, el enchufe suelto puede sobrecalentarse, causar un incendio y posiblemente causar quemaduras a usted u otras personas.

Asegúrese de que el cable de extensión se encuentre colocado correctamente en el tomacorriente o utilice la característica de bloqueo de cable para asegurar el cable.

IMPORTANTE: El equipo no funcionará a menos que se instale el tubo del soplador/aspirador en el bloque de motor.

ENCENDIDO Y APAGADO (Fig. E)

IMPORTANTE: La unidad no funcionará hasta que el tubo del soplador/aspiradora se encuentre correctamente colocado en su lugar.

ENCENDIDO

Conecte el enchufe en el tomacorriente y encienda la unidad. Mueva el interruptor de encendido/apagado (2) a la posición "I".

APAGADO

Mueva el interruptor de encendido/apagado (2) a posición "O".



¡ADVERTENCIA! La herramienta seguirá funcionando durante algunos segundos luego de que haya sido apagada. Espere a que el motor se detenga por completo antes de apoyar la herramienta.

CAMBIO DE SOPLADOR A ASPIRADORA (Fig. F)

Para la selección del modo de funcionamiento, gire la palanca de selección del soplador/aspirador (8) al símbolo necesario (Fig. F)



Modo de funcionamiento del soplador



Modo de funcionamiento de la succión

UTILIZACIÓN DEL SOPLADOR (Fig. G)

El soplador se encuentra diseñado sólo para uso residencial. Utilice el soplador en exteriores para mover los desechos cuando sea necesario.

¡PRECAUCIÓN!

El soplador puede arrojar desechos y causar lesiones personales graves al operador u otras personas.

- **No realice el soplado de objetos duros como clavos, pernos o rocas.**
- **No utilice el soplador cerca de personas o mascotas.**
- **Tenga sumo cuidado cuando se realice la limpieza de desechos en escaleras u otras áreas pequeñas.**
- **Utilice anteojos de seguridad u otra protección ocular apropiada, pantalones largos y zapatos.**

UTILIZACIÓN DE LA ASPIRADORA (Fig. H) ¡PRECAUCIÓN!

La aspiradora puede arrojar desechos y causar lesiones personales graves al operador u otras personas.

- **No utilice la aspiradora sin la bolsa instalada o con el cierre de la bolsa abierto.**
- **No aspire objetos filosos, puntiagudos o duros que podrían perforar la bolsa, como alambres, grapas, clavos o rocas.**

IMPORTANTE: Mantenga siempre el tubo de vacío 1" (2,5 cm) por encima de los residuos. No aplique fuerza en el tubo de la aspiradora sobre una pila de desechos ni sostenga el tubo derecho aplicando fuerza cuando se aspiran desechos a través del tubo.

Ambas acciones podrían atascar y dañar la hoja y rotor metálicos ubicados dentro del soplador. Si la aspiradora comienza a vibrar o posee un ruido anormal, deténgala, desconecte el cable y descubra la causa.

CONTROL DE VELOCIDAD VARIABLE (Fig. I)

Se puede cambiar la velocidad máxima del soplador moviendo el selector de velocidad variable. Muévelo hacia arriba para reducir la velocidad y hacia abajo para aumentar la velocidad.

VACIADO DE LA BOLSA

Apague y desconecte la aspiradora de la fuente de alimentación. Vacíe la bolsa como se muestra en la Fig. J y K.

No almacene desechos en la bolsa. Para limpiar la bolsa, colóquela del revés y sacúdala para eliminar todos los desechos. Una vez al año, lave la bolsa a mano con agua jabonosa y espere a que se seque con el aire.



¡ADVERTENCIA! La utilización normal de la bolsa causa con el tiempo un desgaste y deterioro de ésta. Una bolsa desgastada o deteriorada permite que los objetos pequeños atraviesen la bolsa y puedan causar lesiones al operador u otras personas. Revise la bolsa en forma periódica. Si se encuentra desgastada o deteriorada, reemplácela por una bolsa para aspiradoras.

ELIMINACIÓN DE LOS RESIDUOS ATASCADOS EN LA HOJA Y ROTOR METÁLICOS



¡ADVERTENCIA! Utilice guantes y anteojos de protección.

1. Apague y espere a que se detengan todas las partes móviles.
2. Desenchufe la herramienta.
3. Presione el botón de liberación y separe el tubo del soplador/vacío del alojamiento del motor. (Fig. L)

4. Podrá retirar entonces la bolsa de residuos de las cuchillas impulsoras, como muestra la Fig. M.
5. Inspeccione la hoja y rotor metálicos en búsqueda de signos de daños. Si algunos de estos elementos se encuentran dañados, no utilice la herramienta y póngase en contacto con su distribuidor autorizado.
6. Instale el tubo del soplador/aspirador consultando la sección Montar el tubo del soplador/aspirador.

ALMACENAMIENTO

Almacene el soplador/aspiradora y el cable de extensión en interiores y en un lugar fresco, seco y alejado del alcance de niños y animales.

WORX
it's your nature

Designed in Italy. Made in China
Conçu en Italie. Fabriqué en Chine
Diseñado en Italia. Fabricado en China

Copyright © 2013, Positec. All Rights Reserved.